

保証の明細

保証する項目について

この製品の保証期間は、一般社団法人日本オフィス家具協会(JOIFA)の「オフィス家具—製品安全基準のガイドライン」に基づいております。特別な定めある場合以外、通常の状態で使用された場合、3つの種別ごとに(お客様ご購入の日から)1年・2年・8年としております。

外観・表面仕上げ	塗装および樹脂部品の変色・褪色、背座の張り地及びレザー・クロスの摩耗	1年
機構部・可動部	引出し・スライド機構、扉の開閉、錠前、昇降機構等の故障	2年
構造体	強度・構造体にかかわる破損	8年

(注)上記の保証期間は、一般のオフィスにおいて、通常の執務状態(1日8時間程度)で使用した場合を想定して定めたもので、24時間、年中無休での業務や、これに準ずる過酷な使用方をとする所(消防・警察・鉄道・各業種の監視室・警備室・新聞社・TV局・学生寮・病院等)での保証期間ではございません。家具の無償保証は一般的に、通常の補修(メンテナンス)が行なわれていることが前提となります。

※保証期間中の製品不具合については、部品の交換等の修理にて対応させていただきます。

※保証期間経過後の修理は、有料にて承ります。(経過後の点検・修理は、製品を保有される方に実施責任があります。)

※保証期間内でも、次の場合は有料となります。

- 購入履歴(購入年月日・購入者名・販売店名)を提示いただけない場合。
- 弊社発行の取扱説明書・商品添付ラベル等に從って使用されていない製品の故障または破損。
- 使用方法において、お客様の過失が認められる場合。

- 中古品・譲渡品・個人売買品、及び購入日、購入先が不明な商品の故障または破損。
- 消耗品(キャスター・肘パッド脚端及びフェルト・電池・電球・バッテリー等)
- 異常な環境下(高温・多湿・著しい温度変化等)での使用、保管による故障または破損。
- 天然材料(木・革・その他)における色目、木目・節・しわ・傷等の質感の違い。
- 弊社に責のない外部要因(天災地変・火災・異常電圧等)に起因する故障及び破損。
- 通常使用により生じる接触や摩擦による変色・褪色・異音・変形・キズ・錆・カビの発生等。
- 使用時の手垢・埃等の汚れによる仕上げ表面の変化。
- 納品後の移動・運搬による故障または破損。
- 可動部の動作音(椅子のリクライニング等)。
- 日本国以外で使用する場合。

修理用部品の保有期間について

製品の製造中止後5年間とさせていただきます。但し、単一部材で構成される製品や、適正な価格、納期でお客様に供給できない部品は、除外させていただきます。

JOIFA標準使用期間

日本オフィス家具協会(JOIFA)では、消費生活用製品安全法の主旨に合わせ、一定の使用条件で、安全上支障なく使用できる期間として、自主的に「JOIFA標準使用期間」を設定しました。この期間は注意を喚起することが目的で、製品の無償保証期間ではありません。通常、JOIFA標準使用期間を過ぎると、摩耗や経年劣化による故障が増大することが考えられます。その場合には、点検整備や部品交換で継続使用していただくか、ご使用に耐えない場合には、買い替えをお薦めさせていただく場合もあります。詳しくは、日本オフィス家具協会(JOIFA)ホームページをご覧ください。<https://www.joifa.or.jp/>

製品の廃棄について

不要となった製品の廃棄は、法令によりお客様が適切に処理する責任があります。廃棄の際は、法令に從った適切な廃棄処理をお願いします。廃棄に関するご質問は、管轄する地方自治体にお問い合わせください。

Baron

オフィスシーティング [バロン]

取扱説明書

このたびはオカムラ製品(バロン)をお買い上げいただきましてありがとうございます。本書は(バロン)を正しくご使用いただくためのガイドブックです。ご使用前に本書をよくお読みになり、内容を理解された上でご使用くださいませうお願いいたします。また常にお手元においてご使用されることをお勧めいたします。

安全にお使いいただくために
・1~2P 各部の名称と品揃え 3P
外形寸法 4P
ご使用方法 5~10P
日常のお手入れについて 12P
主な材質 13P
保証の明細 裏表紙



okamura

株式会社オカムラ

横浜市西区北幸 1-4-1 天理ビル

<http://okamura.co.jp>

修理に関するご用命は	製品に関するご質問は
オカムラサポートアンドサービス	お客様相談室
フリーダイヤル ☎ 0120-448-105	フリーダイヤル ☎ 0120-81-9060
受付時間 24H 受付 (無休)	受付時間 9:00-17:00 (土・日・祝日を除く)
お問い合わせの際、あらかじめ製品番号をご確認いただくと、ご案内がスムーズです。	

G1D209/2021-07

okamura

安全にお使いいただくために(必ずお守りください)

〈絵表示について〉

この取扱説明書および製品への表示では、製品を安全に正しくお使いいただき、あなたや他の人々への危害や財産への損害を未然に防止するために、色々な絵表示をしています。その表示と意味は次のようになっています。内容をよく理解してから本文をお読みください。



注意 この表示は、誤った取扱いをすると、傷害を負う可能性や、物的損害の発生が想定される内容を表しています。

注意

●乱暴な取扱いや用途以外のご使用は避けてください。荷物をのせて台車がわりにしますと、転倒等による事故や荷物の落下による危険性があります。また、イスの上で立ち上がりたり、座面の前縁部や肘に腰掛けたりしないでください。転倒してケガをする恐れがあります。

●分解・修理について

特に、座の昇降装置(ガススプリング)には高圧ガスが封入されており、異常を発見された場合、お客様での分解、修理などは大変危険ですので、必ず弊社販売窓口にご連絡ください。

●改造について

お客様での改造は、故障や安全上問題となることがあります。その場合の責任は弊社として負いかねます。改造が必要な場合は事前に弊社販売窓口にご相談ください。

●アップグレードについて

●アップグレードパーツの肘・ランバーサポートのお客様での組立は故障や安全上問題となることがありますので、組立が必要な場合は事前に弊社販売窓口までご相談ください。

●座裏のリクライニング可動部のスキマには指や手をはさまれないようにご注意ください。

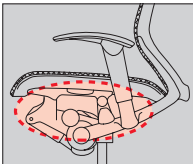

●アジャストアーム使用上の注意

アジャストアームの位置調節を行なう場合には、可動部のスキマやパッド部裏面に指や手、衣服等をはさまれないようにご注意ください。また、肘が確実に固定されていることを確認してからご使用ください。

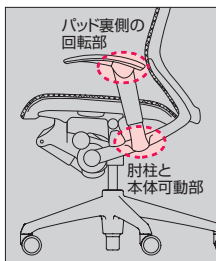

注意

●キャスターについて

- キャスターは消耗品です。
- ウレタンキャスターは、加水分解やカビの繁殖、紫外線などの影響により経時変化を起こし、亀裂・剥離などの劣化が発生します。経時変化の早さはご使用の環境によって大きくばらつきますので、劣化がございましたら早めのキャスター交換を推奨致します。

●Pタイルの床には

タイルの床では、ナイロンキャスターは滑りすぎて転倒する恐れがありますので、ウレタンキャスターをご使用ください。ナイロンキャスターは、じゅうたん・カーペット等の床に適しています。

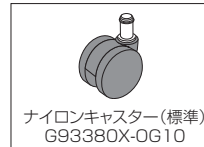

設置の際のお願い

下記事項をお守りにならなかった場合には、不具合が生じる場合があります。また、その場合の責任は弊社としては負いかねます。

■屋内でのご使用をお願いいたします。

●屋外や水のかかるところ等では、反り・カビの発生など故障を引き起こす原因となりますので、使用しないでください。

■直射日光の当たる場所は、変形や日焼けによる変色の原因となりますので避けてください。

●窓際などへ設置する場合は、常にカーテンやブラインドなどで直射日光を遮るようにしてください。

■高温や湿気、乾燥の著しい場所は、変形や変色、カビの原因となりますので避けてください。

■ストーブ・エアコンなどの熱や風が直接当たる場所は、変形や変色の原因となりますので避けてください。

■水平を保つように設置してください。

●設置するときは、必ず本体を水平を保つようにしてください。水平が保たれない状態で設置しますと、本体の歪み、可動部の不良の原因となります。

適切な換気の励行に関するお願い

- 購入当初は、化学物質の発散が多いことがあります。しばらくの間は、換気や通風を十分行なうようにしてください。
- 室内が著しく高温多湿となる場合(温度28°C、相対湿度50%超が目安)には、窓を閉め切らないようにしてください。

■5本脚



■ハイチェア



■4本脚オートリターン



■外形寸法

5本脚		可動ヘッドレスト付		固定ヘッドレスト付		ハイバック			ローバック		
寸法(mm) 座面高さ 座メッシュ: 422(422-522) 座クッション: 415(415-515)											
ハンガーあり	製品コード	アジャスト肘付	デザイン肘付	アジャスト肘付	デザイン肘付	アジャスト肘付	デザイン肘付	肘なし	アジャスト肘付	デザイン肘付	肘なし
		CP82A□/H□	CP42A□/H□	CP88A□/H□	CP48A□/H□	CP86A□/H□	CP46A□/H□	CP36A□/H□	CP84A□/H□	CP44A□/H□	CP34A□/H□
		CP82B□/L□	CP42B□/L□	CP88B□/L□	CP48B□/L□	CP86B□/L□	CP46B□/L□	CP36B□/L□	CP84B□/L□	CP44B□/L□	CP34B□/L□
		CP82C□/M□	CP42C□/M□	CP88C□/M□	CP48C□/M□	CP86C□/M□	CP46C□/M□	CP36C□/M□	CP84C□/M□	CP44C□/M□	CP34C□/M□
寸法(mm)	幅 奥行 高さ	664		664		664			664		
		633(633-967)		633(633-931)		633(633-926)			633(633-926)		
		1160(1160-1350)		1150(1150-1250)		1030(1030-1130)			1030(1030-1130)		
ハンガーなし	製品コード	CP81A□/H□	CP41A□/H□	CP87A□/H□	CP47A□/H□	CP85A□/H□	CP45A□/H□	CP35A□/H□	CP83A□/H□	CP43A□/H□	CP33A□/H□
		CP81B□/L□	CP41B□/L□	CP87B□/L□	CP47B□/L□	CP85B□/L□	CP45B□/L□	CP35B□/L□	CP83B□/L□	CP43B□/L□	CP33B□/L□
		CP81C□/M□	CP41C□/M□	CP87C□/M□	CP47C□/M□	CP85C□/M□	CP45C□/M□	CP35C□/M□	CP83C□/M□	CP43C□/M□	CP33C□/M□
		CP81D□/N□	CP41D□/N□	CP87D□/N□	CP47D□/N□	CP85D□/N□	CP45D□/N□	CP35D□/N□	CP83D□/N□	CP43D□/N□	CP33D□/N□
寸法(mm)	幅 奥行 高さ	664		664		664			664		
		633(633-951)		633(633-905)		633(633-856)			633(633-828)		
		1160(1160-1350)		1150(1150-1250)		953(953-1053)			883(883-983)		

ハイチェア	ローバック		4本脚オートリターン		ハイバック		ローバック		ゲストチェア	
寸法(mm) 座面高さ 座メッシュ: 630(630-780) 座クッション: 623(623-773)			寸法(mm) 座面高さ 座メッシュ:457 座クッション:450					寸法(mm) 座面高さ 座メッシュ:470 座クッション:448		
製品コード	CP58□□	CP38□□	デザイン肘付	肘なし	デザイン肘付	肘なし	デザイン肘付	肘なし	製品コード	CP72□□
寸法(mm)	幅 奥行 高さ	664		655		560		655		幅 奥行 高さ
		633(633-766)		560(560-788)		560(560-760)		605		
		1098(1098-1248)		988		918		660		
										900

※座面高さは、座面の前縁中央部の高さです。

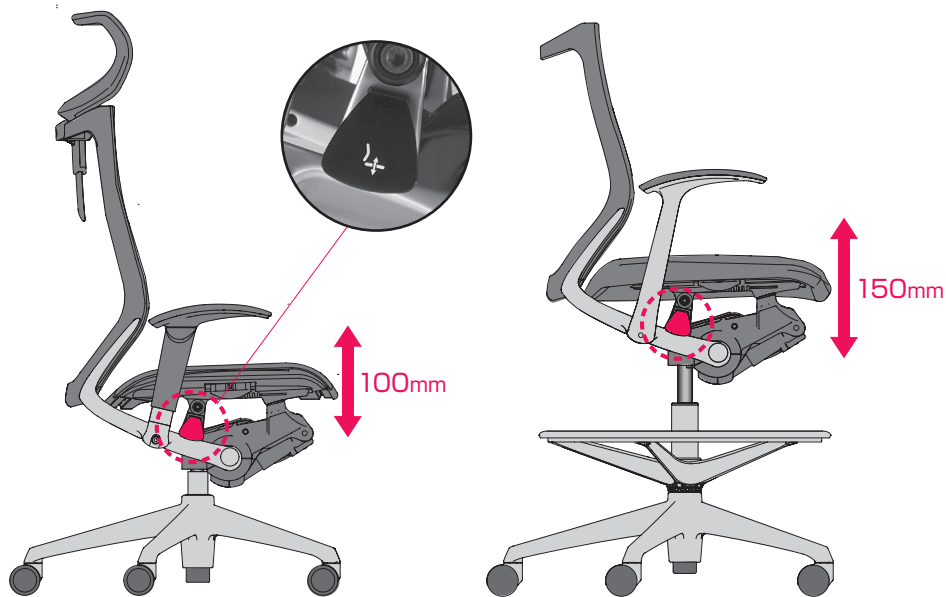

座の上下調節

座右下の上下調整レバーにより操作を行なえます。体重をかけた状態でレバーを引くと座は下がり、レバーを放すと任意の位置で固定されます。座を上げるときは、レバーを引きながら腰を浮かせてください。

※4本脚オートリターンタイプは、高さ調節機能がありません。



座の奥行き調節

腰を軽く浮かせた状態で、座の下側左右側面にある座面スライドレバーを同時に引き上げながら、座面を持ち上げるようにして操作してください。奥行きが決まったらレバーを放してください。

※調整後は確実に固定されているかを確認してからご使用ください。

アジャスト肘の上下・角度調節

肘本体はパッド部分を持ち上げることで高さを変えられます。パッド部分を最上段まで持ち上げると、一番低い状態に戻せます。また、肘パッドは用途に合わせて外側(30°)と内側(60°)に角度を調節できます。

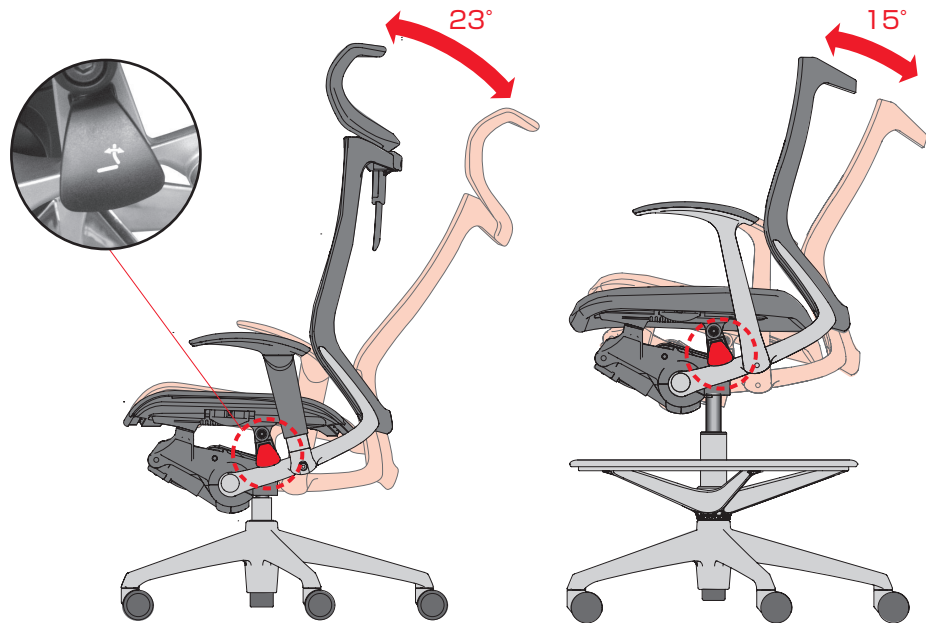

リクライニングの固定/解除

座右下のリクライニング調整レバーを引くことで調節できます。背に寄りかかり、傾いた位置でレバーを一回引くと背は固定されます。もう一度引くと解除され、フリーな状態に戻ります。

※4本脚オートリターンタイプのリクライニング角度は23°です。

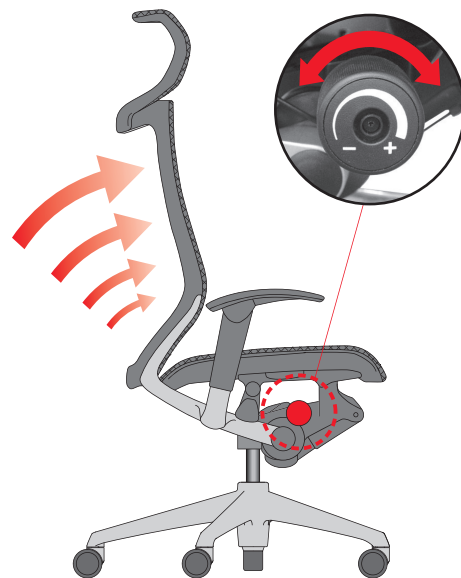

リクライニングの調整

座右下のリクライニング強弱調整ハンドルを「+」方向に回すとリクライニングの背当て反発力が強くなります。「-」方向に回すと弱くなります。座る人の体格や好みに合わせて調節してください。

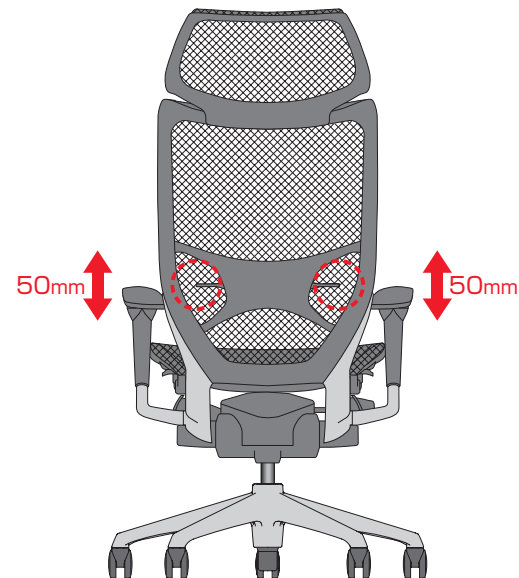

ランバーサポート(オプション)の調節

着座した状態で両手を背もたれの裏側に回し、背中を背もたれから少し浮かせた状態で、両側の操作レバーを持って上下させます。

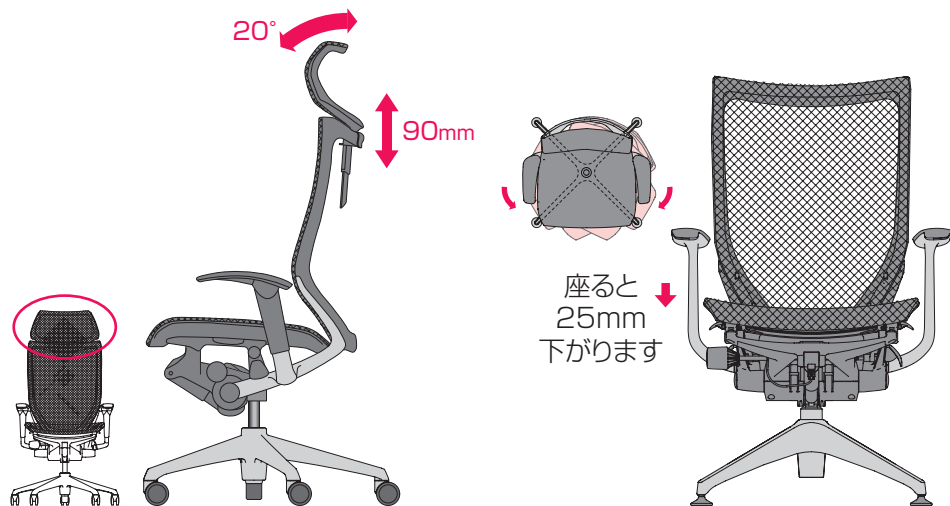

ヘッドレストの調節(可動ヘッドレストタイプのみ)

着座したまま操作する場合は、ヘッドレストの両側を両手で持ち、高さや角度を調節します。

4本脚オートリターンタイプの調節(4本脚オートリターンタイプのみ)

座面は左右どちらにも回転させることができます。腰を軽く浮かせると自動で元の位置に戻ります。座面は、座ると25mm下がります。







部品の交換について

バロンシリーズは、破損または経時により消耗した部品を、交換できる構造になっています。部品の交換はお買い上げの販売店または、(株)オカムラサポートアンドサービス【フリーダイヤル 0120-448-105】までご用命ください。なお、別途取付費用を申し受けます。

アップグレードについて

製品のアップグレードをご希望の場合は、お買い上げの販売店または、(株)オカムラサポートアンドサービス【フリーダイヤル 0120-448-105】までご相談ください。なお、別途取付費用を申し受けます。

アップグレードオプションパーツ

		
アジャスターム	デザインアーム	
		
固定ヘッドレスト	可動ヘッドレスト	
		
ランバーサポート	ハンガー	キャスター

アップグレードオプションパーツの取付については、別途取付費用を申し受けます。
 ※ヘッドレストは5本脚のみ取付可です。
 ※ヘッドレスト、ハンガー、キャスターはお客様自身での取付も可能です。

チェア本体(肘なし)

「故障かな？」と思う前にご確認ください。

不具合内容	確認事項	対処方法	参照ページ
座が上がらない	座に体重を掛けただまま操作していませんか?	腰を浮かせた状態で操作してください。	4
	座の位置が一番上の状態になっていませんか?	上限以下の高さでご使用ください。	4
座が下がらない	座の前方に腰掛けただまま操作していませんか?	座の中央部分に体重を掛け操作してください。	4
	座の位置が一番下の状態になっていませんか?	下限以上の高さでご使用ください。	4
座の前後調整が動かない	座に体重を掛けただまま操作していませんか?	腰を浮かせた状態で操作してください。	5
強弱調節ダイヤルが回らない	背もたれにロックがかかり、動かない状態になっていませんか?	左肘レバーを操作して、寄りかかると背もたれが動くフリーの状態にしてください。	6
背が動かない	座裏左側のリクライニング調節レバーが固定状態に設定されていませんか?	リクライニング調節レバーを上にあげて、背に寄り掛かってください。	6
	座裏右側のリクライニング強弱調節ハンドルが強(前方向⊕の状態)になっていませんか?	座裏のリクライニング強弱調節ダイヤルを後方向⊖に回して調節してください。	7
肘が下がらない 肘の左右高さが違う	(6ページの操作方法をご確認ください)	肘を最上段まで引き上げると、最下段まで下がります。次に肘を引き上げて高さ調節をしてください。	8
キャスターの転がりが悪い	キャスターに異物(糸くずや毛糸など)がからみついていませんか?	異物を取り除くか、新しいキャスターと交換してください。	弊社営業担当まで お問い合わせください
キャスターが転がりすぎる	Pタイルなどハードな床でナイロンキャスターを使用していませんか?	ウレタンキャスターに交換することをお勧めします。	
異音がる	床がPタイルもしくはフローリングなどの硬い仕上げですか?	お買い求めの販売店または支店にご相談ください。	

椅子の外観の違いについては、下記内容をご確認ください。

①	表面素材(張材・樹脂・塗装・その他)の外観は、同色(同仕様)でも、材質・製造ロット・製造条件等によって色目・光沢等の質感に若干の違いがあります。	➡	これらの違いは保証の対象外となります。
②	納品後、経年により変色や退色、又は光の影響により表面仕上げに変化が生じることがあります。	➡	これらの変化は保証の対象外となります。

末永くお使いいただくためのお願い

使用上のご注意とメンテナンスについて

- 使用中にボルトやネジの緩みによるガタツキが生じた時は、必ず早めの増締めをしてください。
- 湯気が当たる場所での使用は避けてください。サビの原因となります。
- この取扱説明書をいつでも取り出せるよう大切に保管してください。
- ごまめに、メンテナンスしながらお使いいただくのが製品を長持ちさせる秘訣です。保証期間終了後は早めに点検と修理(有償)を弊社にご用命ください。
- 部品の交換について
部品の交換およびアフターサービスについては、お買い上げの販売店または、(株)オカムラサポートアンドサービス【フリーダイヤル 0120-448-105】までご用命ください。なお、別途取付費用を申し受けます。

日常のお手入れについて

布部・メッシュ部

- 布地を傷めないように柔らかいブラシでのブラッシングや表面を軽く叩いたりしながら、掃除機で埃を取り除くようにしてください。
- 長期間のご使用で付着した手垢(皮脂)などの汚れには、薄めた中性洗剤溶液を柔らかい布に浸して固く絞って拭いてください。洗剤が残らないように水拭きで取り除き、さらながら拭きして乾燥させてください。
- アルカリ電解水を使用し汚れを除去する場合は、汚れに直接吹き掛け、布地を傷めないように柔らかいブラシで軽くブラッシングし水分と汚れを拭き取った後しばらく乾燥させてください。
- 油性のシミがついた場合は、速やかに、ベンジン等の専用のシミ抜き剤をつけて叩いて落としてください。最後に、固く絞った柔らかい布で水拭きをして、さらながら拭きして乾燥させてください。素材によっては、汚れが落ちない場合があります。

〈注意事項〉

- 汚れはなるべく早い段階で除去してください。
- 輪じみが残るのを避けるために、汚れ部分のみではなく全体を掃除してください。
- 洗剤を使用することで、表面が変色、変質する場合がありますので、目立たないところで試してから行ってください。

アルミ部

- 清潔で乾いた柔らかい布で拭き取ってください。
- 水分、指紋(皮脂)等が付着した場合は、速やかに拭き取ってください。水分、指紋(皮脂)等が付着した状態で放置しますと、アルミ部が酸化し、光沢、風合いが失われますので、ご注意ください。

樹脂部

- 固く絞った柔らかい布で水拭きをしてください。
- 汚れが目立つ場合は、薄めた中性洗剤溶液を柔らかい布に浸して絞ってから、拭き取ってください。洗剤が残らないように水拭きで取り除き、さらながら拭きして乾燥させてください。

主な材質と表面加工

部 位		対象機種	材質	表面加工	
構造部材	背	背フレーム	全機種	ナイロン	—
		背管	全機種	金属(アルミ)	—
	座	座フレーム	座クッションタイプ	ナイロン	—
		座インナーシェル	座メッシュタイプ	ナイロン	—
	支基	本体	全機種	金属(アルミ)	ポリエステル塗装
	アジャスト アーム	可動部本体	アジャストアームタイプ	ナイロン	—
		肘パッド	アジャストアームタイプ	ポリウレタン	—
	デザイン アーム	本体	デザインアームタイプ	金属(アルミ)	—
		肘パッド	デザインアームタイプ	ポリウレタン	—
	脚	5本脚	5本脚タイプ、ハイチェアタイプ	金属(アルミ)	—
		4本脚	4本脚オートリターンタイプ	金属(アルミ)	—
フットリング		ハイチェアタイプ	金属(アルミ)	—	
クッション材	座クッション	座クッションタイプ	ウレタンフォーム	—	
張り材	布	座クッションタイプ	ポリエステル	—	
	メッシュ	全機種	ポリエステル	—	

※製品の仕様については、改良のため予告なく変更を行なう場合もありますのでご了承ください。

製品コードラベル

本製品には製品コードなどを記載した製品コードラベルが貼ってあります。
お問い合わせや同一製品を再注文される際にご確認ください。

